

+24V DC MARRONE (BROWN)
 INPUT NERO (BLACK)
 0V DC BLU (BLUE)

CAVO SENSORE ASSE C
 SENSORE LABILE OF C AXIS

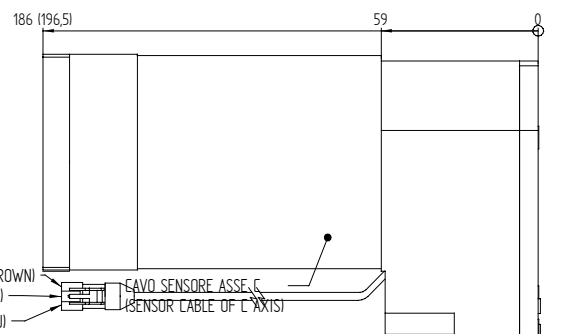

Sez: B-B
 Sez: C-C

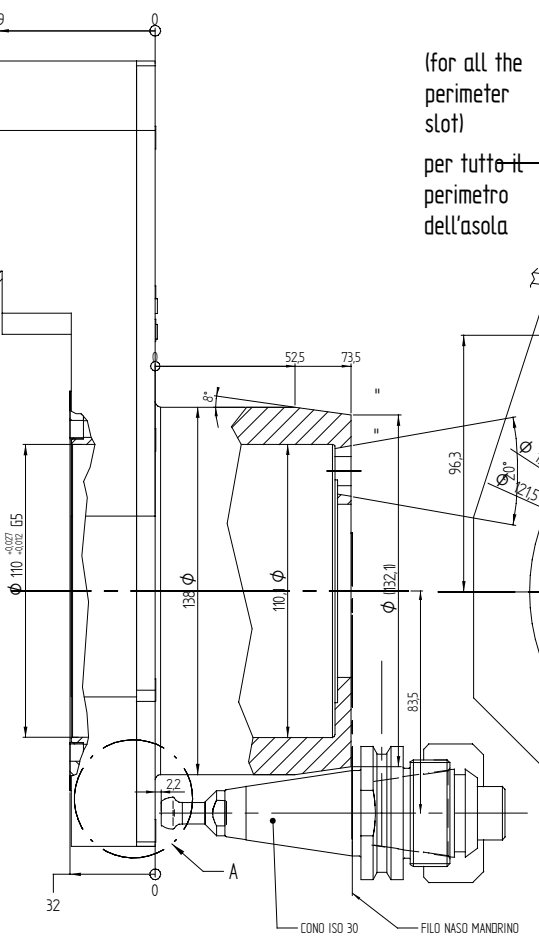

(for all the
 perimeter
 slot)
 per tutto il
 perimetro
 dell'asola

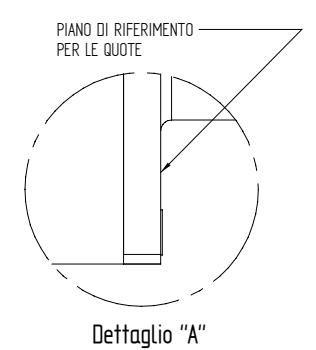
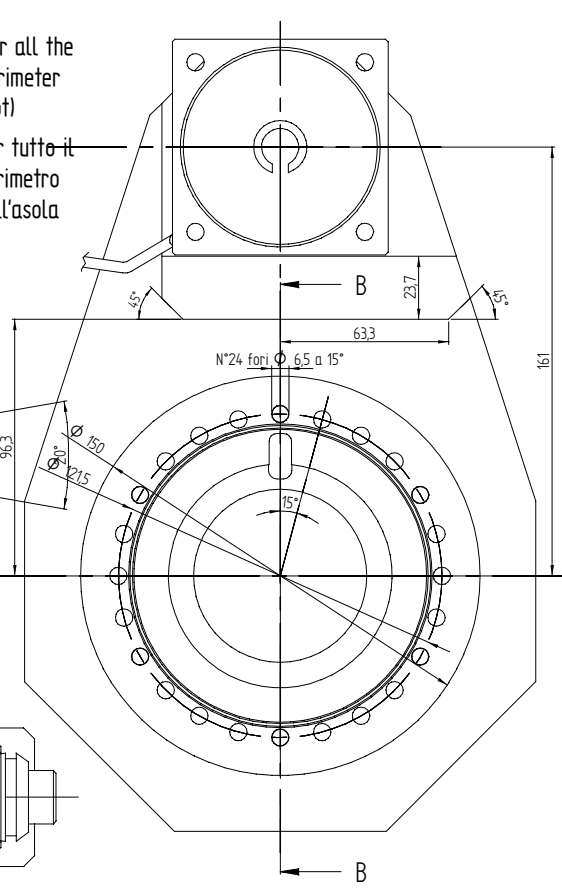

02		Aggiunto foglio 2 per interfacce riduttori/motori		22.11.2000	
01		Aggiunto ingombro con cono ISO30		30.10.2000	C.E.
REV.	DESCRIZIONE REVISIONE	DATA	DATA	DATA	FIRMA
01	01	25.2.2000	29.2.2000	20.12.2000	11
02	02	25.2.2000	29.2.2000	20.12.2000	11
03	03	25.2.2000	29.2.2000	20.12.2000	11
04	04	25.2.2000	29.2.2000	20.12.2000	11
05	05	25.2.2000	29.2.2000	20.12.2000	11
06	06	25.2.2000	29.2.2000	20.12.2000	11
07	07	25.2.2000	29.2.2000	20.12.2000	11
08	08	25.2.2000	29.2.2000	20.12.2000	11
09	09	25.2.2000	29.2.2000	20.12.2000	11
10	10	25.2.2000	29.2.2000	20.12.2000	11
11	11	25.2.2000	29.2.2000	20.12.2000	11
12	12	25.2.2000	29.2.2000	20.12.2000	11
13	13	25.2.2000	29.2.2000	20.12.2000	11
14	14	25.2.2000	29.2.2000	20.12.2000	11
15	15	25.2.2000	29.2.2000	20.12.2000	11
16	16	25.2.2000	29.2.2000	20.12.2000	11
17	17	25.2.2000	29.2.2000	20.12.2000	11
18	18	25.2.2000	29.2.2000	20.12.2000	11
19	19	25.2.2000	29.2.2000	20.12.2000	11
20	20	25.2.2000	29.2.2000	20.12.2000	11
21	21	25.2.2000	29.2.2000	20.12.2000	11
22	22	25.2.2000	29.2.2000	20.12.2000	11
23	23	25.2.2000	29.2.2000	20.12.2000	11
24	24	25.2.2000	29.2.2000	20.12.2000	11
25	25	25.2.2000	29.2.2000	20.12.2000	11
26	26	25.2.2000	29.2.2000	20.12.2000	11
27	27	25.2.2000	29.2.2000	20.12.2000	11
28	28	25.2.2000	29.2.2000	20.12.2000	11
29	29	25.2.2000	29.2.2000	20.12.2000	11
30	30	25.2.2000	29.2.2000	20.12.2000	11
31	31	25.2.2000	29.2.2000	20.12.2000	11
32	32	25.2.2000	29.2.2000	20.12.2000	11
33	33	25.2.2000	29.2.2000	20.12.2000	11
34	34	25.2.2000	29.2.2000	20.12.2000	11
35	35	25.2.2000	29.2.2000	20.12.2000	11
36	36	25.2.2000	29.2.2000	20.12.2000	11
37	37	25.2.2000	29.2.2000	20.12.2000	11
38	38	25.2.2000	29.2.2000	20.12.2000	11
39	39	25.2.2000	29.2.2000	20.12.2000	11
40	40	25.2.2000	29.2.2000	20.12.2000	11
41	41	25.2.2000	29.2.2000	20.12.2000	11
42	42	25.2.2000	29.2.2000	20.12.2000	11
43	43	25.2.2000	29.2.2000	20.12.2000	11
44	44	25.2.2000	29.2.2000	20.12.2000	11
45	45	25.2.2000	29.2.2000	20.12.2000	11
46	46	25.2.2000	29.2.2000	20.12.2000	11
47	47	25.2.2000	29.2.2000	20.12.2000	11
48	48	25.2.2000	29.2.2000	20.12.2000	11
49	49	25.2.2000	29.2.2000	20.12.2000	11
50	50	25.2.2000	29.2.2000	20.12.2000	11
51	51	25.2.2000	29.2.2000	20.12.2000	11
52	52	25.2.2000	29.2.2000	20.12.2000	11
53	53	25.2.2000	29.2.2000	20.12.2000	11
54	54	25.2.2000	29.2.2000	20.12.2000	11
55	55	25.2.2000	29.2.2000	20.12.2000	11
56	56	25.2.2000	29.2.2000	20.12.2000	11
57	57	25.2.2000	29.2.2000	20.12.2000	11
58	58	25.2.2000	29.2.2000	20.12.2000	11
59	59	25.2.2000	29.2.2000	20.12.2000	11
60	60	25.2.2000	29.2.2000	20.12.2000	11
61	61	25.2.2000	29.2.2000	20.12.2000	11
62	62	25.2.2000	29.2.2000	20.12.2000	11
63	63	25.2.2000	29.2.2000	20.12.2000	11
64	64	25.2.2000	29.2.2000	20.12.2000	11
65	65	25.2.2000	29.2.2000	20.12.2000	11
66	66	25.2.2000	29.2.2000	20.12.2000	11
67	67	25.2.2000	29.2.2000	20.12.2000	11
68	68	25.2.2000	29.2.2000	20.12.2000	11
69	69	25.2.2000	29.2.2000	20.12.2000	11
70	70	25.2.2000	29.2.2000	20.12.2000	11
71	71	25.2.2000	29.2.2000	20.12.2000	11
72	72	25.2.2000	29.2.2000	20.12.2000	11
73	73	25.2.2000	29.2.2000	20.12.2000	11
74	74	25.2.2000	29.2.2000	20.12.2000	11
75	75	25.2.2000	29.2.2000	20.12.2000	11
76	76	25.2.2000	29.2.2000	20.12.2000	11
77	77	25.2.2000	29.2.2000	20.12.2000	11
78	78	25.2.2000	29.2.2000	20.12.2000	11
79	79	25.2.2000	29.2.2000	20.12.2000	11
80	80	25.2.2000	29.2.2000	20.12.2000	11
81	81	25.2.2000	29.2.2000	20.12.2000	11
82	82	25.2.2000	29.2.2000	20.12.2000	11
83	83	25.2.2000	29.2.2000	20.12.2000	11
84	84	25.2.2000	29.2.2000	20.12.2000	11
85	85	25.2.2000	29.2.2000	20.12.2000	11
86	86	25.2.2000	29.2.2000	20.12.2000	11
87	87	25.2.2000	29.2.2000	20.12.2000	11
88	88	25.2.2000	29.2.2000	20.12.2000	11
89	89	25.2.2000	29.2.2000	20.12.2000	11
90	90	25.2.2000	29.2.2000	20.12.2000	11
91	91	25.2.2000	29.2.2000	20.12.2000	11
92	92	25.2.2000	29.2.2000	20.12.2000	11
93	93	25.2.2000	29.2.2000	20.12.2000	11
94	94	25.2.2000	29.2.2000	20.12.2000	11
95	95	25.2.2000	29.2.2000	20.12.2000	11
96	96	25.2.2000	29.2.2000	20.12.2000	11
97	97	25.2.2000	29.2.2000	20.12.2000	11
98	98	25.2.2000	29.2.2000	20.12.2000	11
99	99	25.2.2000	29.2.2000	20.12.2000	11
100	100	25.2.2000	29.2.2000	20.12.2000	11

HSD

01 02

5530H0024F1

